

# BIKE LIFT

DOVOZCE: CYKLOMAX spol. s r.o.  
www.cyklomax.cz

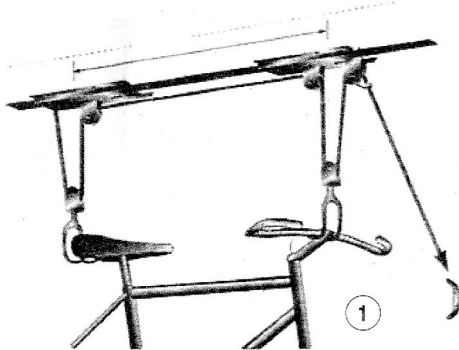

1. Změřte vzdálenost mezi řídítky a sedlem.

2. Umístěte stropnici/stropní nosník. Po umístění, přeneste vzdálenost mezi sedlem a řídítky podél stropnice tak, aby ukotvení výtahu lícovalo. Pokud potřebujete namontovat výtah kola v opačném směru stropnice, jednoduše připojte zdvihací sestavu na desku a pak bezpečně připevněte desku ke stropnici jak je uvedeno na obrázku.

#### Seznam součástek:

- 2 1 zdvihací sestava
- 2 kladky (1 se zajišťovacím mechanismem)
- 1 48" lano (122 cm lano)
- 1 držák přebytečného lana
- 10 2" šrouby (5cm šrouby)

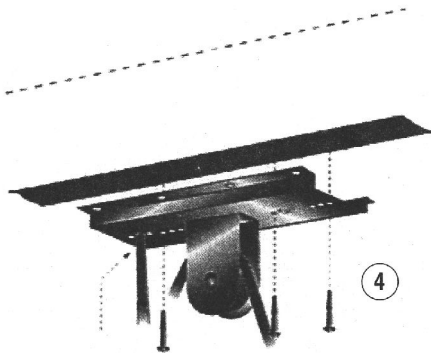

4. Pomocí přiložených šroubů připevněte obě zdvihací sestavy (3-4 šrouby na každou) na stropnici (obr. 4a) a zajištěte je tak, aby háčky korespondovaly s naměřenou vzdáleností mezi řídítky a sedlem (výtah bude fungovat lépe, pokud byla vzdálenost změřena přesně). Předvrtání otvorů Vám usnadní práci. Provlékněte lano přes kladky (obr. 4b). Provlékněte lano skrz obě části zajišťovacího mechanismu (obr. 4c).

5. Použijte 2 šrouby k připevnění držáku lana ke zdi. LANO NEZKRACUJTE. Když je kolo u stropu, přebytečné lano by mělo být namotáno na tomto držáku.

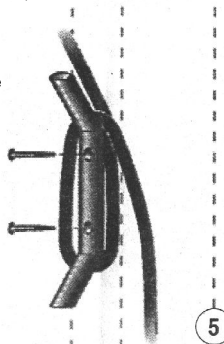

Váhový limit: 50 lbs (22,7 kg)

Upozornění: Před montáží výtahu kola si prosím pečlivě přečtete následující montážní návod.

Před použitím výtahu si na místě důkladně otestujte plně zatížený výtah s kolem pro zajištění, že držák byl namontován bezpečně a funguje správně. Výrobce ani dovozce není odpovědný za škodu způsobenou nesprávnou montáží či přetížením!

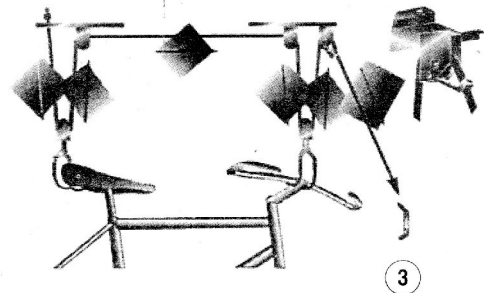
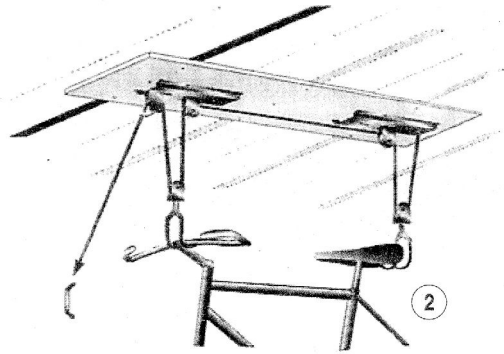

3. Uvažte dvojitý uzel na konci lana. Provlékněte lano skrz čtvercový otvor na zdvihací části, která nemá zajišťovací mechanismus, tak aby zauzlovaný konec byl mezi stropem a zdvihací sestavou.

Potřebné nářadí:  
šroubovák a vrtačka  
metr

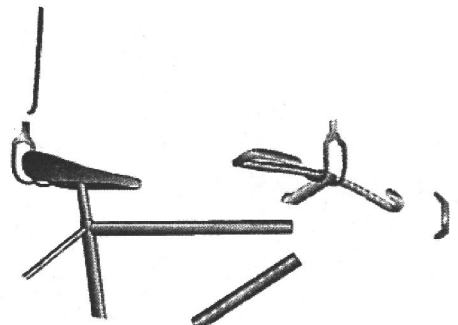
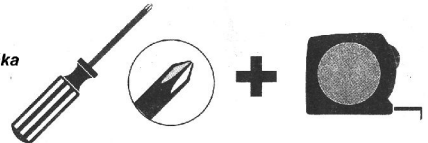

#### Použití výtahu

Zavěste řídítka a sedlo za háčky a ujistete se, že lano nejsou zamotaná. Nyní může být kolo vytaženo ke stropu tahem lana. Každým tahem se lano v místě zajistí, což znemožňuje pád kola. Pro větší bezpečnost omotejte přebytečné lano okolo držáku na zdi. LANO NEZKRACUJTE.

#### Spouštění kola

Zatáhněte za lano směrem k zadní kladce a udržujte ho napnuté. Napnutí uvolní zajišťovací mechanismus a kolo se bude snižovat. Jakmile bude kolo dostatečně nízko, vyjměte ho z háček a uvažte lano zpět na držák.

Odhadovaný čas instalace tohoto výrobku je 30 minut.



#### Seznam součástek:

- 2 1 zdvihací sestava
- 2 kladky (1 se zajišťovacím mechanismem)
- 1 48" lano (122 cm lano)
- 1 držák přebytečného lana
- 10 2" šrouby (5cm šrouby)

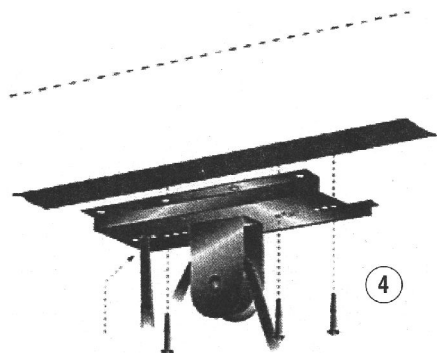

4. Pomocí příložených šroubů připevníte obě zdvihací sestavy (3-4 šrouby na každou) na stropnici (obr. 4a) a zajistíte je tak, aby háčky korespondovaly s naměřenou vzdáleností mezi řídítky a sedlem (výťah bude fungovat lépe, pokud byla vzdálenost změřena přesně). Předvrtání otvorů Vám usnadní práci. Provlékněte lano přes kladky (obr. 4b). Provlékněte lano skrz obě části zajišťovacího mechanismu (obr. 4c).

5. Použijte 2 šrouby k připevnění držáku lana ke zdi. LANO NEZKRACUJTE. Když je kolo u stropu, přebytečné lano by mělo být namotáno na tomto držáku.

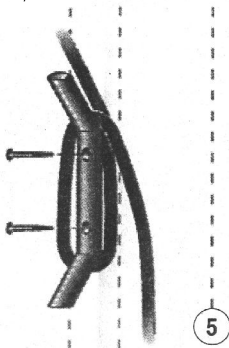

# BIKE LIFT

DOVOZCE: CYKLOMAX spol. s r.o.  
www.cyklomax.cz



1. Změřte vzdálenost mezi řídítky a sedlem.

2. Umístěte stropnici/stropní nosník. Po umístění, přeneste vzdálenost mezi sedlem a řídítky podél stropnice tak, aby ukotvení výťahu lícovalo. Pokud potřebujete namontovat výťah kola v opačném směru stropnice, jednoduše připojte zdvihací sestavu na desku a pak bezpečně připevníte desku ke stropnici jak je uvedeno na obrázku.

Potřebné nářadí:  
šroubovák a vrtačka  
metr

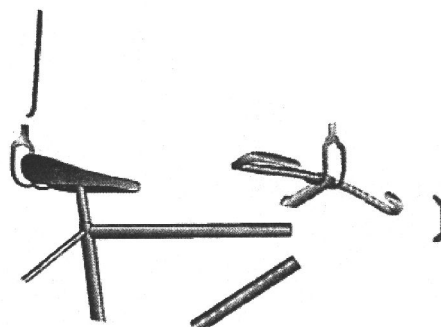
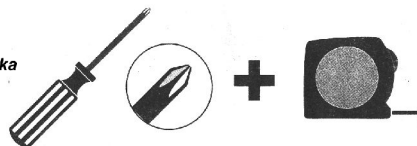

#### Použití výťahu

Zavěste řídítka a sedlo za háčky a ujistete se, že lano nejsou zamotaná. Nyní může být kolo vytaženo ke stropu tahem lana. Každým tahem se lano v místě zajistí, což znemožňuje pád kola. Pro větší bezpečnost omotejte přebytečné lano okolo držáku na zdi. LANO NEZKRACUJTE.

#### Spouštění kola

Zatáhněte za lano směrem k zadní kladce a udržujte ho napnuté. Napnutí uvolní zajišťovací mechanismus a kolo se bude snižovat. Jakmile bude kolo dostatečně nízko, vyjměte ho z háčků a uvažte lano zpět na držák.

Odhadovaný čas instalace tohoto výrobku je 30 minut.



Vanový limit: 50 lbs (22,7 kg)

Upozornění: Před montáží výťahu kola si prosím pečlivě přečtěte následující montážní návod.

Před použitím výťahu si na místě důkladně otestujte plně zatížený výťah s kolem pro zajištění, že držák byl namontován bezpečně a funguje správně. Výrobce ani dovozce není odpovědný za škodu způsobenou nesprávnou montáží či přetížením!

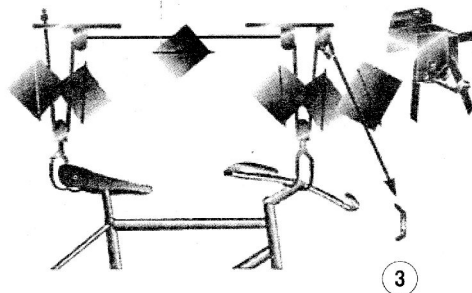
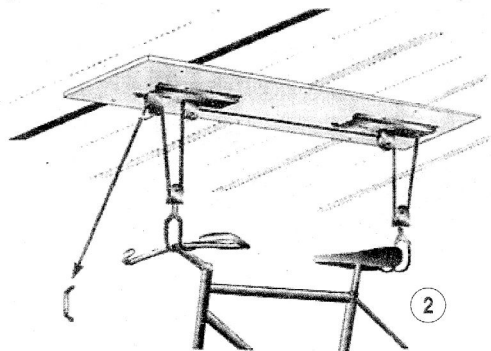

3. Uvažte dvojitý uzel na konci lana. Provlékněte lano skrz čtvercový otvor na zdvihací části, která nemá zajišťovací mechanismus, tak aby zauzlovaný konec byl mezi stropem a zdvihací sestavou.